

LOCTITE®

97002

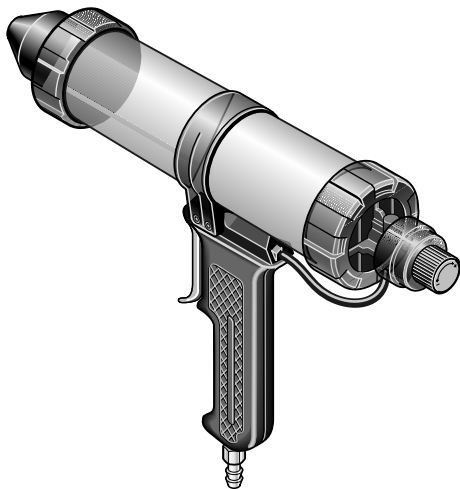

Deutsch

6 – 9

English

10 – 13

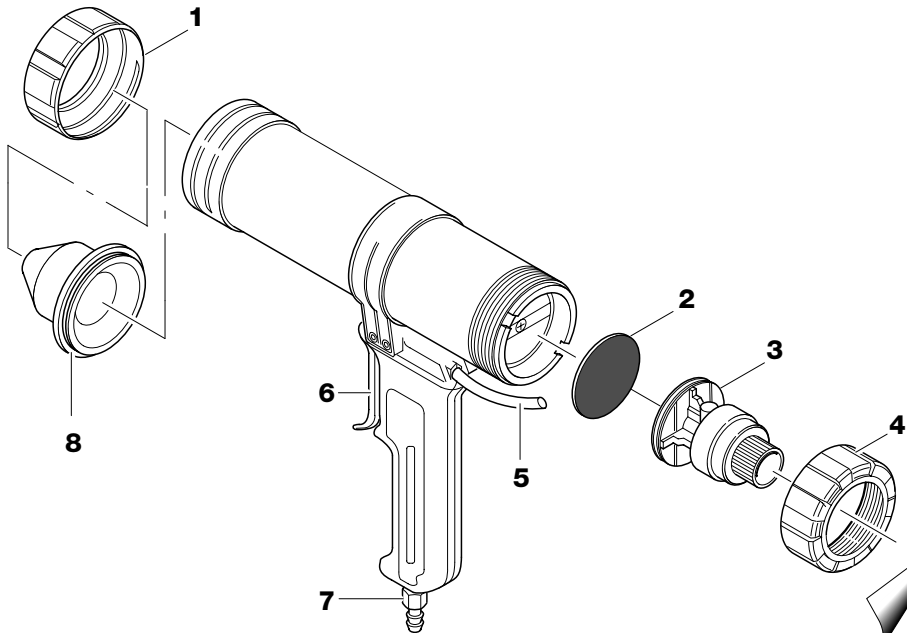
A

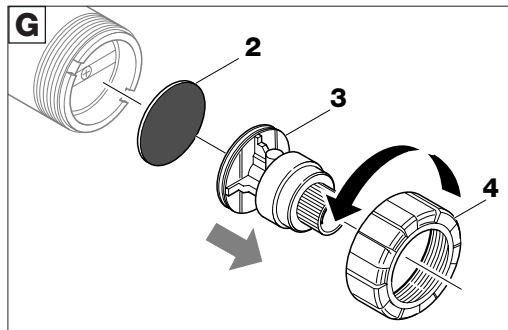
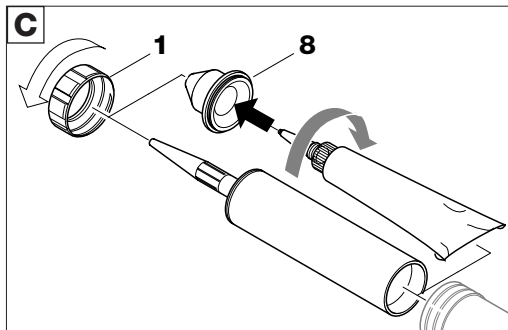
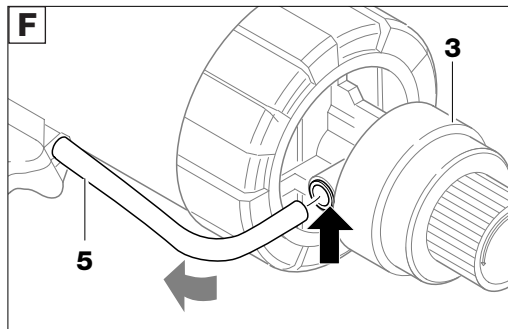
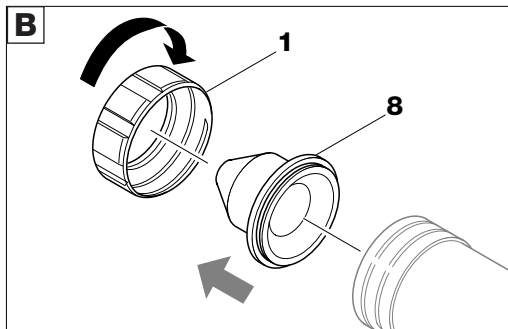

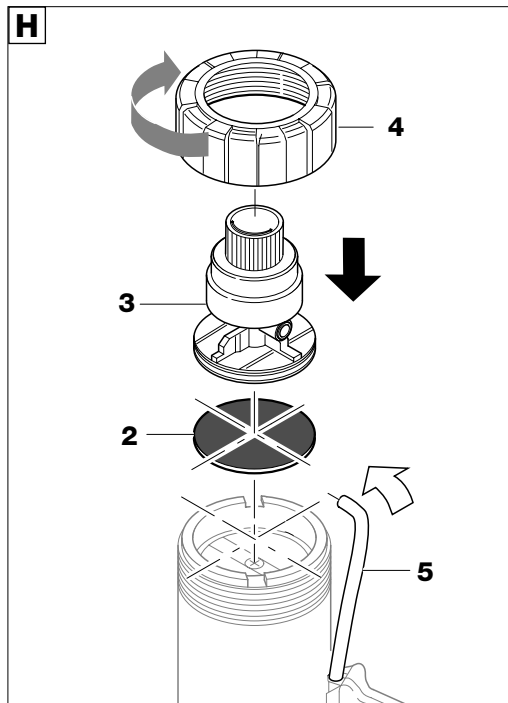
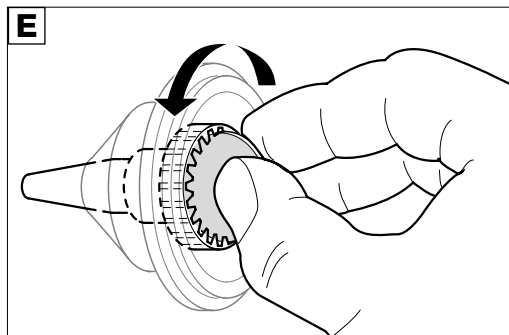
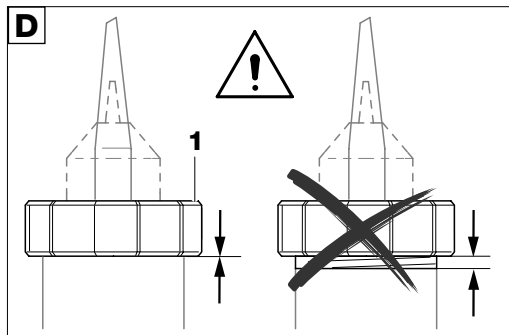

1 Zu Ihrer Sicherheit



Für den gefahrlosen und erfolgreichen Einsatz des Gerätes diese Anleitung vollständig lesen.

Werden die Anweisungen nicht befolgt, übernimmt der Hersteller keine Gewährleistung.



Gefahr!

Bei unsachgemäßem Umgang mit LOCTITE-Produkten können Gesundheitsschäden auftreten!

- Allgemeine Sicherheitsvorschriften für den Umgang mit Chemikalien beachten!
- Herstellerhinweise beachten!
Sicherheitsdatenblatt zum eingesetzten Produkt anfordern!
- Beim Arbeiten mit Druckluft Schutzbrille tragen!

2 Einsatzbereich

Die pneumatische Handdosierpistole 97002 ist für 250 ml-Tuben und 300 ml-Kartuschen der Firma Loctite geeignet.

6 Einsetzen der Kartusche/Tube

B

- Haltering **1** abschrauben und Tubenadapter **8** abnehmen.

C

- Kartusche mit Düse in die Pistole einsetzen oder
- Tube mit Düse in den Tubenadapter **8** einschrauben und in die Pistole einsetzen.

D

- Haltering **1** festschrauben.

Achtung!

Der Haltering **1** muß vollständig das Gewinde abdecken, damit die Pistole luftdicht ist.

Wurde eine Kartusche eingesetzt:

- Dosierdüse von der Kartusche abschrauben, Kartusche aufschneiden und Dosierdüse wieder aufschrauben.

3 Bedienelemente

A Abbildung siehe Klappseite!

- | | |
|----------------------|----------------------------|
| 1 Haltering | 5 Druckluftleitung |
| 2 Membrane | 6 Auslösebügel |
| 3 Druckregler | 7 Druckluftanschluß |
| 4 Haltering | 8 Tubenadapter |

4 Technische Daten

Druckluftversorgung

- | | |
|---------------------------|------------------------|
| - Druckluftqualität | gefiltert 5 µm, ölfrei |
| - Luftdruck für Kartusche | max. 8,5 bar (125 psi) |
| - Luftdruck für Tube | max. 1,5 bar (22 psi) |

Druckluftanschluß

- | | |
|---------------------|--------------|
| - Außengewinde-Ø | R 1/4 |
| - Druckluftschlauch | Innen-Ø 6 mm |

5 Funktionsbeschreibung

Solange der Auslösebügel **6** gedrückt bleibt, wird durch pneumatischen Druck auf die Kartusche/Tube das Produkt aus der Düse gefördert.

Durch Drehen des Druckreglers **3** läßt sich die Dosiermenge verändern.

7 Anschließen des Gerätes

- Gerät an externe Druckluftversorgung anschließen.

Achtung!

Beim Einsatz von Kartuschen darf die Druckluftversorgung 8,5 bar (125 psi) nicht überschreiten.

Beim Einsatz von Tuben ist die maximal zulässige Druckluftversorgung 1,5 bar (22 psi).

8 Anpassen der Düsenöffnung

- Spitze der Dosierdüse entsprechend der Viskosität des Produkts und der gewünschten Dosiermenge abschneiden.

9 Einstellen der Dosiermenge

- Auslösebügel **6** drücken.
- Druckregler **3** drehen, um die Dosiermenge zu verändern.

Achtung!

Düse über Auffangbehälter halten, da Produkt ausfließt.

10 Dosieren

- Auslösebügel **6** betätigen.

Achtung!

Wenn beim Loslassen des Auslösebügels Produkt nachfließt, hängt die Membrane **2** des Schnellentlüftungsventils fest. Die Membrane **2** muß dann ausgewechselt werden (siehe Kapitel 14).

11 Auswechseln der Kartusche/Tube

- Druckluftzufuhr vom Druckluftnetz unterbrechen.
- Haltering **1** abschrauben und Kartusche oder Tubenadapter **8** mit Tube abnehmen.
- Tube mit Düse vom Tubenadapter **8** abschrauben.

E

Wenn sich die Tube aus der Düse herausdreht:

- Düse vom Tubenadapter **8** abschrauben.
Hilfsmittel: große Münze.
- Einsetzen der neuen Kartusche/Tube gemäß Kapitel 6 bis Kapitel 8.

14 Auswechseln der Membrane

- Druckluftzufuhr vom Druckluftnetz unterbrechen.
- Haltering **1** langsam lösen, damit eventuell noch enthaltene Druckluft entweichen kann.
- Herausnehmen der Kartusche/Tube gemäß Kapitel 11.

F

- Hülse des Druckluftanschlusses am Druckregler **3** zurückdrücken und Druckluftleitung **5** herausziehen.

G

- Haltering **4** abschrauben.
- Druckregler **3** herausziehen.
- Membrane **2** des Schnellentlüftungsventils herausnehmen.

H

- Neue Membrane **2** genau zentrieren.
- Druckregler **3** wieder einsetzen und mit Haltering **4** festschrauben.
- Druckluftleitung **5** in den Druckluftanschluß des Druckreglers **3** schieben.

12 Außerbetriebnahme

- Druckluftzufuhr vom Druckluftnetz unterbrechen.

13 Pflege und Wartung

Das Gerät bedarf keiner besonderen Pflege und Wartung.

15 Ersatzteile

Beiliegend:

Zwei Stück Membrane **2** für Schnellentlüftungsventil

16 Beseitigen von Störungen

Art der Störung	Mögliche Ursachen	Abhilfe
Kein oder zu wenig Produkt.	<ul style="list-style-type: none">– Keine Druckluft vorhanden.– Druckregler 3 nicht oder zu wenig aufgedreht.– Düsenöffnung zu klein.– Aushärtung in Düse.	<ul style="list-style-type: none">● Druckluftzufuhr sicherstellen.● Druckregler 3 im Uhrzeigersinn drehen.● Spitze der Düse abschneiden (Kapitel 8).● Düse auswechseln (Kapitel 11).
Nachfließen von Produkt.	<ul style="list-style-type: none">– Membrane 2 des Schnellentlüftungs-	<ul style="list-style-type: none">● Membrane 2 auswechseln (Kapitel 14).

1 For Your Safety

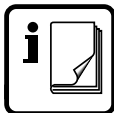

For safe and successful operation of the unit, read these instructions completely.

If the instructions are not observed, the manufacturer can assume no responsibility.



Warning!

If LOCTITE products are not properly handled, damage to health can result!

- Observe general safety regulations for the handling of chemicals!
- Observe manufacturer's instructions! Request a safety data sheet for the product used!

2 Usage

The pneumatic Hand Application Gun 97002 is suitable for 250 ml tubes and 300 ml cartridges of the Loctite company.

6 Inserting the Cartridge / Tube

B

- Screw off the retaining ring **1** and remove the tube adapter **8**.

C

- Place the cartridge with the nozzle in the gun, or
- Screw the tube into the tube adapter **8** and then assemble it into the gun.

D

- Screw on retaining ring **1** and tighten.

Caution!

The retaining ring **1** must completely cover the threads to seal the gun.

If a cartridge is inserted:

- Screw off the nozzle from the cartridge, cut open the cartridge and screw on the nozzle again.

3 Operating Elements

A See foldout for Illustration!

- | | |
|-----------------------------|-------------------------------|
| 1 Retaining ring | 5 Pneumatic line |
| 2 Diaphragm | 6 Trigger |
| 3 Pressure regulator | 7 Pneumatic connection |
| 4 Retaining ring | 8 Tube adapter |

4 Technical Data

Pneumatic supply

- | | |
|----------------------|-------------------------|
| – Pneumatic quality | Filtered 5 µm, oil-free |
| – Cartridge pressure | 8.5 bar (125 psi) max. |
| – Tube pressure | 1.5 bar (22 psi) max. |

Pneumatic connection

- | | |
|-------------------|-----------------|
| – Thread diameter | R 1/4 |
| – Pneumatic hose | Inner dia. 6 mm |

5 Operating Instructions

The cartridge / tube is pneumatically pressurised and product ejected from the nozzle while the trigger **6** is pressed.

The quantity applied can be adjusted by turning the pressure regulator **3**.

7 Connecting the Unit

- Connect the unit to an external pneumatic supply.

Caution!

When using cartridges, the pneumatic supply must not exceed 8.5 bar (125 psi).

When using tubes, the maximum allowable pneumatic supply is 1.5 bar (22 psi).

8 Adapting the Nozzle Opening

- Cut off the end of the nozzle if necessary. The amount cut off will determine the size of the nozzle opening. It depends on the viscosity of the product and the desired quantity to be applied.

9 Adjusting the Quantity Applied

- Press the trigger **6**.
- Turn the pressure regulator **3** to adjust the quantity.

Caution!

Hold the nozzle over a container to catch the product that flows out.

10 Application

- Press the trigger **6**.

Caution!

When the product continues to flow after the trigger is released, the diaphragm **2** of the quick exhaust valve is stuck.

The diaphragm **2** must then be replaced (see Section 14).

11 Replacing the Cartridge / Tube

- Disconnect the pneumatic supply from the unit.
- Unscrew the retaining ring **1** and remove the cartridge or the tube adapter **8** together with the tube.
- Unscrew the tube with the nozzle from the tube adapter **8**.

E

If the tube unscrews from the nozzle:

- Unscrew the nozzle from the tube adapter **8**.
Aid: Large coin.
- Insert a new cartridge / tube according to Sections 6 to 8.

14 Replacing the Diaphragm

- Disconnect the pneumatic supply from the unit.
- Slowly loosen the retaining ring **1** to allow any residual pressure to escape.
- Remove the cartridge/tube according to Section 11.

F

- Push back the collet of the pneumatic connection on the pressure regulator **3** and pull out the pneumatic line **5**.

G

- Unscrew the retaining ring **4**.
- Pull out the pressure regulator **3**.
- Remove the diaphragm **2** of the quick exhaust valve.

H

- Exactly center a new diaphragm **2**.
- Replace the pressure regulator **3** and tighten with the retaining ring **4**.
- Slide the pneumatic line **5** onto the pneumatic connection of the pressure regulator **3**.

12 Taking out of Operation

- Disconnect the pneumatic supply from the unit.

13 Care and Maintenance

The unit requires no special care or maintenance.

15 Replacement Parts

Enclosed:

Two diaphragms **2** for the quick exhaust valve

16 Correcting Malfunctions

Type of malfunction	Possible causes	Correction
No or too little product.	<ul style="list-style-type: none">– No pneumatic supply present.– Pressure regulator 3 not properly adjusted.– Nozzle opening too small.– Hardening in the nozzle.	<ul style="list-style-type: none">● Provide pneumatic supply.● Turn pressure regulator 3 clockwise.● Cut off the end of the nozzle (Section 8).● Replace the nozzle (Section 11).
Product continues to flow.	<ul style="list-style-type: none">– Diaphragm 2 of the quick exhaust valve is stuck.	<ul style="list-style-type: none">● Replace the diaphragm 2 (Section 14).

Loctite Deutschland GmbH
Arabellastraße 17
D-81925 München

© 2000 Loctite Corporation
8950057 – 11/2000